

EWS **Tool Technologies**

ドリブンツールホルダ用
クイックチェンジシステム

EWS . Varia VX

アダプタ製品カタログ





EWS
Tool Technologies

EWS社は、ドイツ・ユーリングゲンに本社を構える
ツールホルダメーカーです
NC旋盤用の固定・回転ホルダを中心に
様々なアプリケーションに対応する製品を
取り揃えています

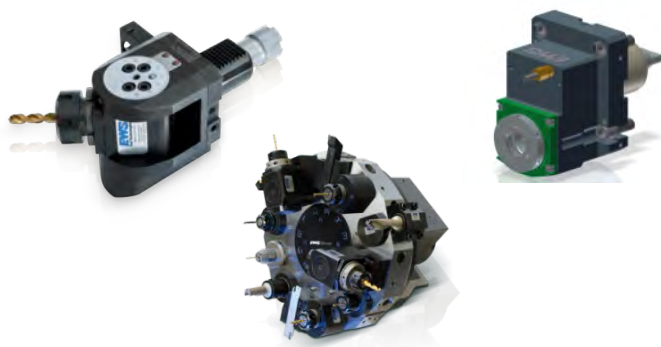

Precision meets Motion



【EWS社ツールホルダの特徴】

- ・内部給油 / オフセット / ダブルヘッドなど豊富なラインナップ
- ・独自の**クイックチェンジシステム**で段取り時間を短縮
- ・細部までこだわった高剛性仕様
- ・あらゆる機械メーカー機種に対応
- ・オンラインカタログ(日本語対応)で簡単選定
- ・殆どの製品の図面や3Dファイルを取得可能

◆独自のクイックチェンジシステム **EWS.Varia VX**



機外でプリセット、20秒で交換。
正確で早い段取りを！

加工において
工具交換の段取りは非常に重要です
EWS独自のクイックチェンジシステム
EWS.Varia VX は、迅速かつ安全・
高精度な工具交換の実現を約束します

豊富なラインナップ

アダプタには様々なチャッキングシステムを揃えています
本体はそのままに、アダプタの交換のみで
加工段取りの変更が可能です



Cominix

記事・動画はこちら

ERコレット…ER11～32
カッターアーバ …φ10～φ32
サイドロック …φ3～φ40
ハイドロチャック …φ6～φ32
タッパ …M2～M30
and more!



従来の工具交換 (例)

- ・ホルダ上で刃具交換
- ・プリセット



約240秒

機内の為、怪我や
工具落下の危険も

EWS.Varia VX

- ・機外であらかじめ刃具を装着
- ・ワンタッチでスピード交換



約20秒

迅速・安全！

220秒の時間短縮 !!



※時間は参考目安です

EWS .Varia VX システム解説

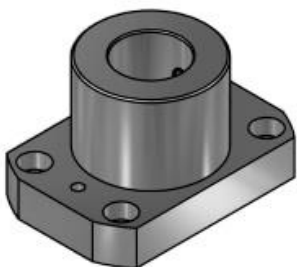
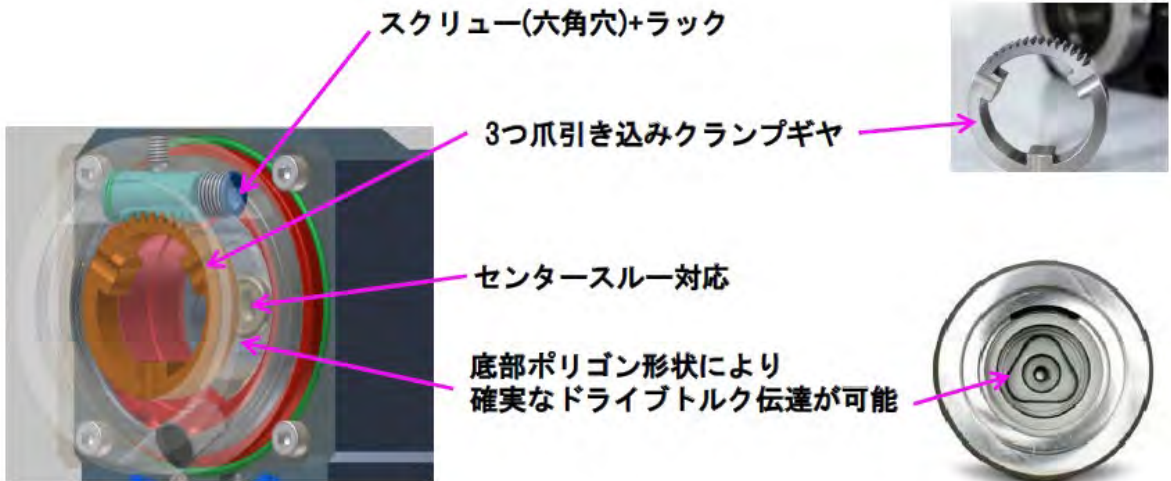
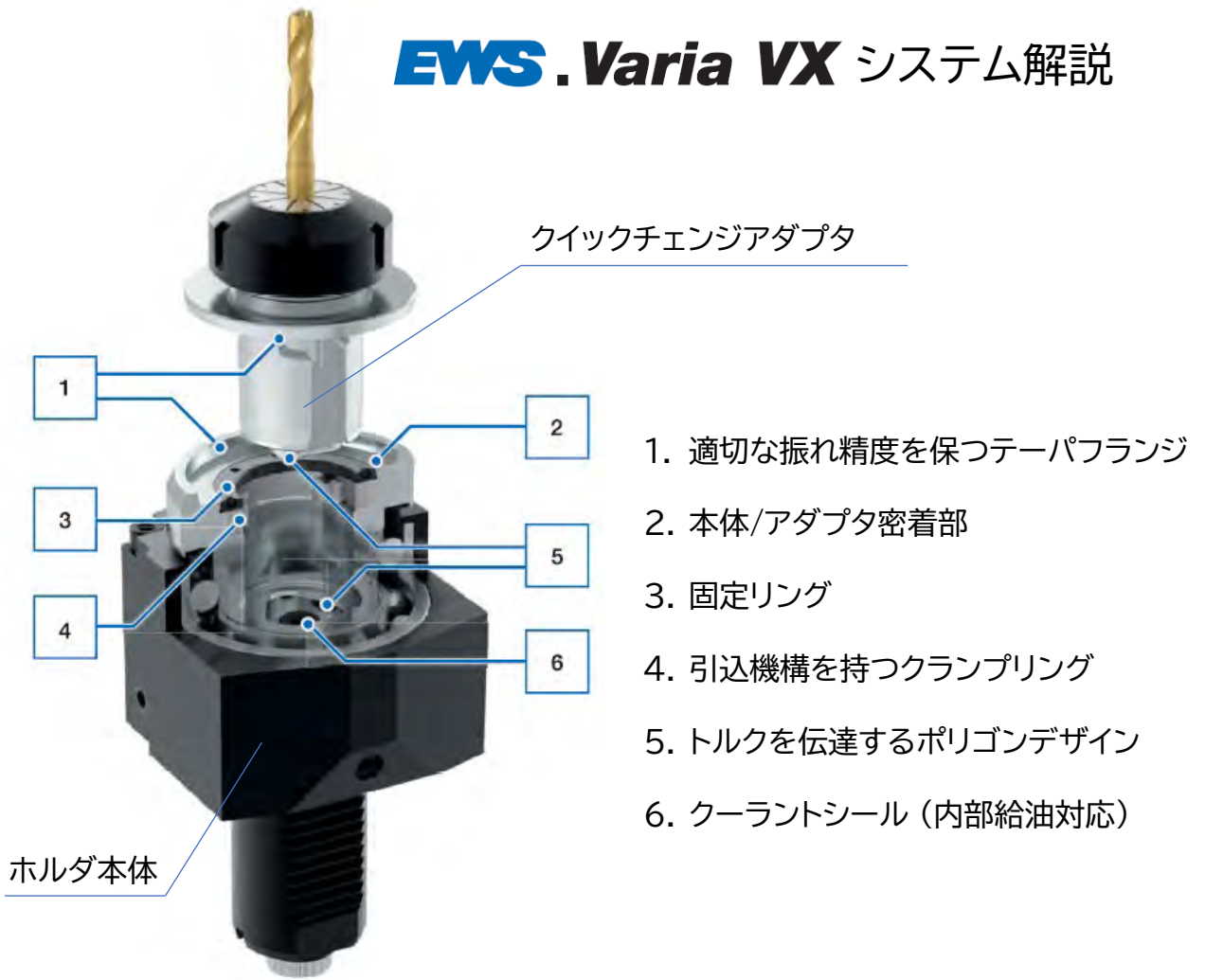

※Varia VXのご使用には専用の機外作業台と特定トルク数のトルクレンチが必要となりますので別途お求め下さい

※指定のトルク量のレンチ以外の工具は破損の原因になりますので絶対に使用しないで下さい

EWS .Varia VX 選定のヒント

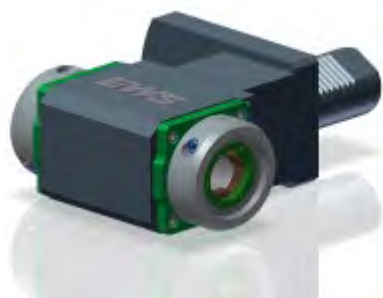

Varia VXには、本体のシャンクサイズに応じて
VX3 / **VX4** / **V5**の3段階のサイズがあります。

アダプタ対応サイズ	Varia VX3	Varia VX4	Varia V5
ERコレット	ER11~32	ER11~40	ER25~50
カッターアーバ	Φ10~27	Φ13~27	Φ16~32
サイドロック	Φ3~25	Φ4~32	Φ6~40
ハイドロチャック	Φ6~12	Φ12~20	Φ12~32
タッパー	-	M2~20	M4~30

このサイズ記号と本体型番の記号が
合致する組合せを選定してください。

<例>

◎ [本体] 60.68**VX4**QSMBMT
[アダプタ] 31.**VX4**32L30

× [本体] 60.68**VX4**QSMBMT
[アダプタ] 31.**VX3**25L30

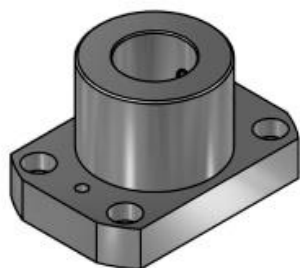

専用作業台についても同様です。

<例>

◎ [アダプタ] 31.**VX4**32L30
[作業台] MB-**VX4**



【注意!!】

ホルダへのクイックチェンジ装着時は、
必ず適切なトルクのレンチを使用してください。
締め方が弱すぎ/強すぎると、破損の原因になります。
トルクレンチはEWSからもご提供します。

VX3・VX4...6Nm V5...10Nm



”圧入“そしてクイックチェンジ！ 確かな剛性で性能UPへ

EWS Varia VXと、ERコレットの生みの親
”REGO-FIX”社のpowRgripシステムが
コラボレーション。
独自の”圧入”システムにより、高い把握力と
剛性が実現。専用のクランプユニットを使用し
安全・簡単な工具保持が可能です。



超硬・ハイス etc
あらゆる刃具材質に対応

①刃具を挿入
h6シャンク推奨
PG15…φ3～φ10
PG25…φ3～φ20

②コレットを挿入
(専用クランプユニット使用)
Varia VX3 = PG15
Varia VX4 = PG25

特徴

- ・治具、工具は不要。専用クランプユニットで簡単に圧入。(所要時間約10秒)
- ・クランプ力に個人差が出ません
- ・熱を持たず安全です
- ・高剛性により、切込み・条件UPが可能
- ・振動抑制で仕上げ面向上
- ・刃具寿命も大幅にUP
- ・コレット-ホルダは20,000回の脱着保証



Cominix

powRgripについての
記事・動画はこちら

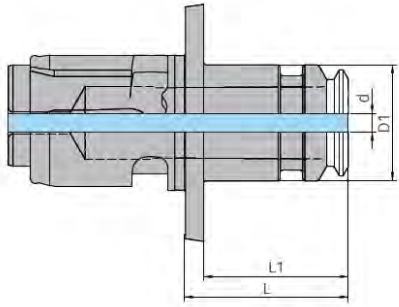

Varia	PG	Item No.	D1	d min	D max	L	L1
VX3	15	19.VX3PG15L29.5	24	3	10	34	30
VX4	25	19.VX4PG25L39	40	3	20	45	41

内部給油=○

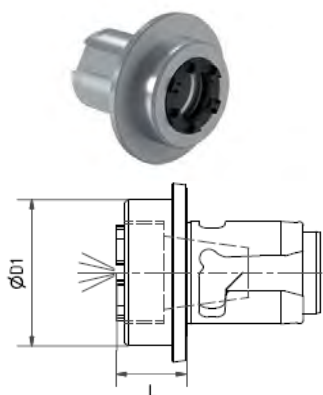

Fig.1 ショートタイプ

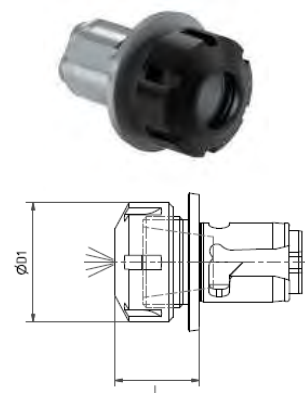

Fig.2 ノーマルタイプ

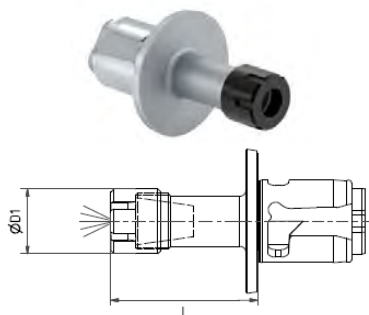
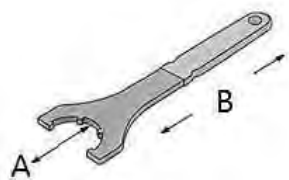

Fig.3 ロングタイプ

Varia	Item No.	ER	D1	L	Fig.
VX3	31.VX311L70	11	19	70	3
	31.VX316IML14	16	34	14	1
	31.VX316L25	16	28	25	2
	31.VX316L50MM	16	28	50	3
	31.VX316L80	16	28	80	3
	31.VX320IML17	20	40	17	1
	31.VX320L27	20	34	27	2
	31.VX320L54	20	34	54	3
	31.VX320L81	20	34	81	3
	31.VX325L30	25	42	30	2
	31.VX325L50	32	42	50	3
31.VX332L49	32	50	49	2	
VX4	31.VX411L60	11	19	60	3
	31.VX416L23.5	16	28	23.5	3
	31.VX416L30	16	28	30	2
	31.VX416L50	16	28	50	3
	31.VX420IML15	20	40	15	1
	31.VX420L27	20	34	27	2
	31.VX425IML16	25	45	16	1
	31.VX425L28	25	42	28	2
	31.VX425L60	25	42	60	3
	31.VX432L30	32	50	30	2
	31.VX432L50	32	50	50	3
31.VX440L57	40	63	57	2	
V5	31.V525IML06	25	89	6	1
	31.V525L31	25	42	31	2
	31.V532IML17	32	56	17	1
	31.V532L33	32	50	33	2
	31.V532L63	32	50	63	3
	31.V540L38	40	63	38	2
	31.V540L60	40	63	60	3
	31.V550L70	50	78	70	2

※コレットはREGO-FIX社 ER規格のものをご使用ください。

●クランピングレンチ (ERナット用)



ER	Item No.	A	B
ER16	216	55	160
ER20	220	60	180
ER25	225	70	200
ER32	232	80	250
ER40	240	95	280



※一度のご注文につき、該当サイズのクランピングレンチが1本付属します
 ※追加分は別途お求めください

●クランピングレンチ (ショートタイプ用)



ER	Item No.	A	B
ER11	EA11K	16	102
ER16	EA16K	22	120
ER20	EA20K	24.5	135
ER25	EA25K	30	155
ER32	EA32K	37	195
ER40	EA40K	48	220



●フックレンチ (ショートタイプ用)



ホルダ本体により異なります。
 別途お問い合わせください。

※一度のご注文につき、該当サイズのフックレンチ・クランピングレンチが1組付属します
 ※追加分は別途お求めください

内部給油=○

Fig.1

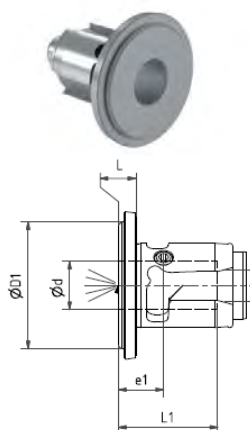

Fig.2

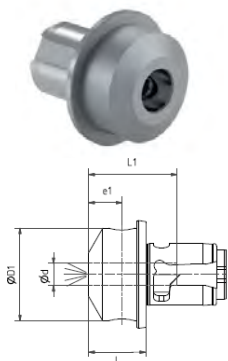

Fig.3

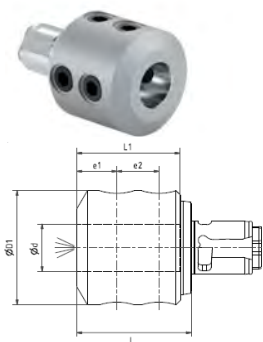
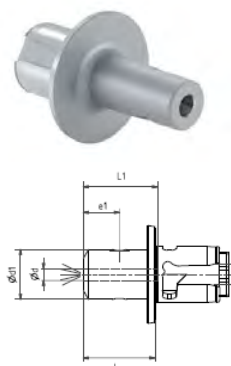

Fig.4



	Item No.	d	D1	L	L1	e1	e2	Fig.
VX3	27.VX303WNL16	3	20	16	16	6	-	2
	27.VX304WNL16	4	25	16	20	8	-	2
	27.VX305WNL16	5	25	16	30	8	-	2
	27.VX306WNL06	6	42	6	33	15	-	1
	27.VX306WNL16	6	25	16	30	8	-	2
	27.VX306WNL26	6	25	26	40	18	-	2
	27.VX306WNL36	6	25	36	37	18	-	4
	27.VX306WNL50	6	25	50	37	18	-	4
	27.VX308WNL06	8	42	6	33	15	-	1
	27.VX308WNL17	8	25	17	40	8	-	2
	27.VX308WNL26	8	25	26	40	18	-	2
	27.VX308WNL36	8	28	36	37	18	-	4
	27.VX310WNL06	10	42	6	33	15	-	1
	27.VX310WNL26	10	42	26	40	15	-	2
	27.VX310WNL36	10	35	36	40	20	-	2
	27.VX312WNL06	12	42	6	33	15	-	1
	27.VX312WNL26	12	42	26	49	15	-	2
	27.VX314WNL06	14	42	6	33	15	-	1
	27.VX314WNL28	14	46	28	50	15	-	2
	27.VX316WNL06	16	42	6	33	15	-	1
27.VX316WNL28	16	46	28	52	15	-	2	
27.VX318WNL58	18	46	28	54	15	-	2	
27.VX320WNL58	20	46	58	54	25	-	2	
27.VX325WNL60	25	60	60	54	21	22	3	

→次ページへ

内部給油=○

Fig.1

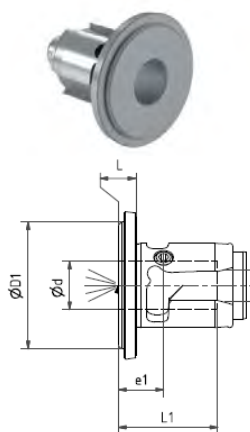

Fig.2

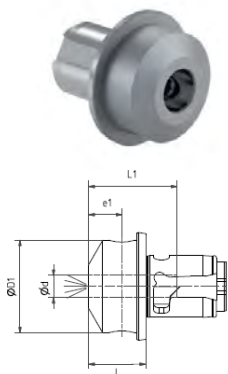

Fig.3

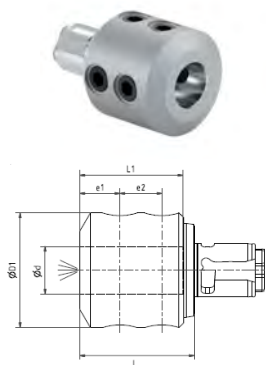
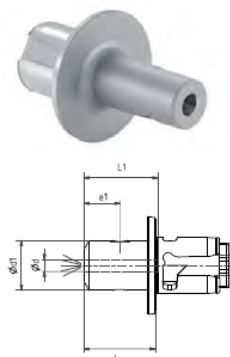

Fig.4



	Item No.	d	D1	L	L1	e1	e2	Fig.
VX4	27.VX405WNL16	5	25	16	30	8	-	2
	27.VX406WNL06	6	45	6	33	15	-	1
	27.VX406WNL16	6	25	16	30	8	-	2
	27.VX406WNL26	6	25	26	30	8	-	2
	27.VX406WNL60	6	19	60	35	18	-	4
	27.VX408WNL06	8	45	6	37	15	-	1
	27.VX408WNL19	8	25	19	40	8	-	2
	27.VX408WNL29	8	25	29	40	8	-	2
	27.VX408WNL60	8	19	60	35	18	-	4
	27.VX409WNL26	9	35	26	44	15	-	2
	27.VX410WNL06	10	45	6	38.5	15	-	1
	27.VX410WNL26	10	42	26	40	15	-	2
	27.VX410WNL60	10	24	60	39	20	-	4
	27.VX412WNL06	12	45	6	38.5	15	-	1
	27.VX412WNL28	12	42	28	49	15	-	2
	27.VX412WNL60	12	27	60	44	22.5	-	4
	27.VX414WNL06	14	45	6	38.5	15	-	1
	27.VX414WNL28	14	48	28	50	15	-	2
	27.VX416WNL06	16	45	6	39	15	-	1
	27.VX416WNL28	16	48	28	52	15	-	2
27.VX418WNL28	18	52	28	54	15	-	2	
27.VX420WNL06	20	45	6	39	15	-	1	
27.VX420WNL28	20	52	28	54	15	-	2	
27.VX425WNL33	25	60	33	59	20	-	2	
27.VX432WNL68	32	72	68	63	24	24	3	

→次ページへ

内部給油=○

Fig.1

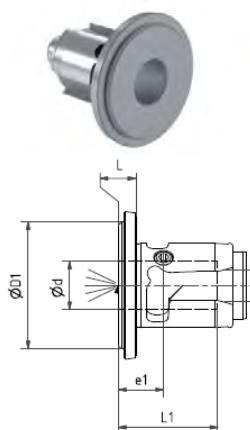

Fig.2

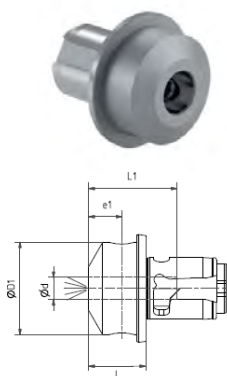

Fig.3

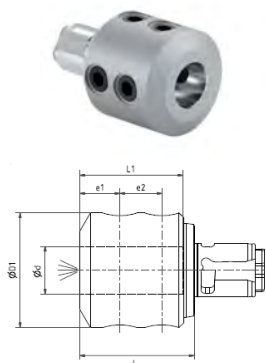
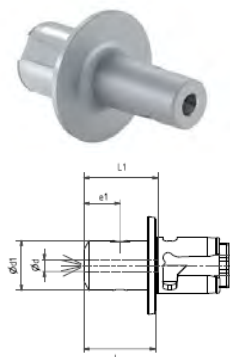
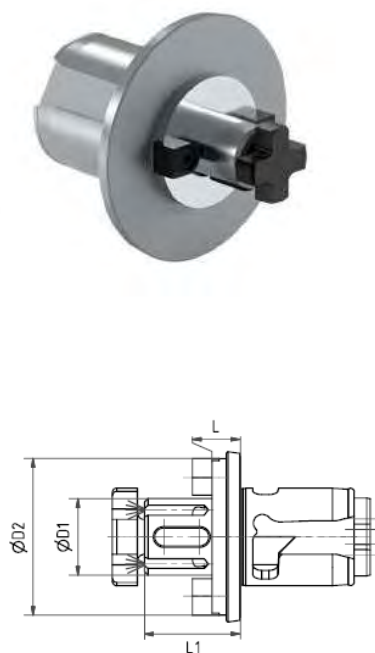

Fig.4



	Item No.	d	D1	L	L1	e1	e2	Fig.
V5	27.V506WNL19	6	25	19	40	8	-	2
	27.V506WNL60	6	25	60	40	18	-	4
	27.V508WNL22	8	28	22	40	8	-	2
	27.V508WNL60	8	28	60	40	18	-	4
	27.V510WNL06	10	45	6	40	20	-	1
	27.V510WNL29	10	35	29	44	15	-	4
	27.V510WNL60	10	35	60	44	20	-	4
	27.V512WNL06	12	45	6	46	22.5	-	1
	27.V512WNL31	12	42	31	49	15	-	2
	27.V512WNL60	12	42	60	45	22.5	-	4
	27.V514WNL31	14	48	31	50	15	-	2
	27.V516WNL06	16	45	6	54	16	-	1
	27.V516WNL31	16	48	31	52	15	-	2
	27.V516WNL200	16	48	200	52	24	-	4
	27.V518WNL06	18	45	06	49	24	-	1
	27.V518WNL31	18	52	31	54	15	-	2
	27.V520WNL06	20	45	6	54	16	-	1
	27.V520WNL31	20	52	31	54	15	-	2
	27.V525WNL06	25	45	6	54	16	-	1
	27.V525WNL36	25	65	36	59	20	-	2
27.V525WNL60	25	65	60	59	21	22	3	
27.V532WNL56	32	72	56	63	20	20	3	
27.V540WNL70	40	80	70	63	24	28	3	



Varia	Item No.	D1	D2	L	内部給油
VX3	42.VX310L08IK	10	20	8	○
	42.VX313L08.5IK	13	32.5	8.5	○
	42.VX316L08	16	34	8	
	42.VX316L08IK	16	34	8	○
	42.VX322L08	22	45	8	
	42.VX322L08IK	22	45	8	○
	42.VX327L08	27	54	8	
	42.VX327L08IK	27	54	8	○
VX4	42.VX413L08	13	32.5	8	
	42.VX416L08	16	34	8	
	42.VX416L08IK	16	34	8	○
	42.VX422L08	22	45	8	
	42.VX422L08IK	22	45	8	○
	42.VX427L08	27	58	8	
	42.VX427L08IK	27	58	8	○
	42.VX432L08	32	58	8	
V5	42.V516L08	16	32.5	8	
	42.V516L28	16	32.5	28	
	42.V516L28IK	16	32.5	28	○
	42.V522L08	22	50	8	
	42.V522L08IK	22	50	8	○
	42.V522L24	22	45	24	
	42.V522L32	22	45	32	
	42.V527L12	27	50	12	
	42.V527L12IK	27	50	12	○
	42.V527L45D2=44	27	44	45	

●クランピングレンチ (カッターアーバ用)

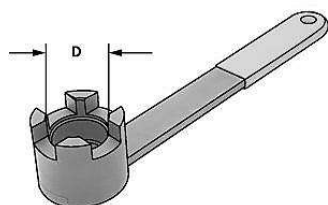

Item No.	ΦD (アーバD1寸法)
60 40 M8	16
60 40 M10	22
60 40 M12	27

内部給油=○

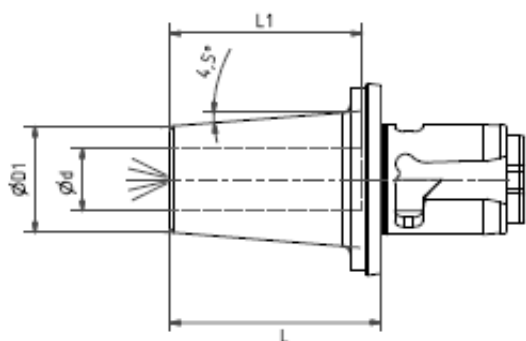

Varia	Item No.	D	D1	L	L1
VX3	27.VX304L38SHR	4	12	38	20
	27.VX305L38SHR	5	12	38	25
	27.VX306L38SHR	6	14	38	30
	27.VX306L100SHR	6	21	100	36
	27.VX308L38SHR	8	14	38	32
	27.VX308L100SHR	8	21	100	36
	27.VX310L43SHR	10	19	43	37
	27.VX310L100SHR	10	24	100	41
	27.VX312L43SHR	12	19	43	37
	27.VX314L54SHR	14	27	54	47
27.VX316L54SHR	16	27	54	49	
VX4	27.VX404L54SHR	4	12	54	20
	27.VX405L54SHR	5	12	54	25
	27.VX406L54SHR	6	21	54	30
	27.VX408L54SHR	8	21	54	36
	27.VX410L54SHR	10	24	54	42
	27.VX412L54SHR	12	24	54	47
	27.VX414L54SHR	14	27	54	47
	27.VX416L54SHR	16	27	54	49
	27.VX418L54SHR	18	33	54	49
	27.VX420L61.5SHR	20	33	61.5	51
27.VX425L67.5SHR	25	44	67.5	57	
V5	27.V506L54SHR	6	21	54	30
	27.V508L54SHR	8	21	54	36
	27.V510L54SHR	10	24	54	42
	27.V512L54SHR	12	24	54	47
	27.V514L54SHR	14	27	54	47
	27.V516L54SHR	16	27	54	49
	27.V518L61.5SHR	18	33	61.5	49
	27.V520L61.5SHR	20	33	61.5	51

※焼き嵌め装置は専門メーカー様のものをご使用ください。

内部給油=○

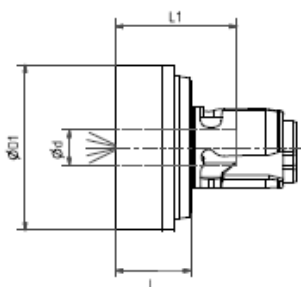

●ハイドロチャック用スリーブ



Varia	Item No.	D	D1	L	L1
VX3	27.VX306HYDL26	6	57	26	42
	27.VX312HYDL26	12	57	26	42
	27.VX316HYDL46	16	59	46	47
VX4	27.VX410HYDL26	10	59	26	47
	27.VX412HYDL26	12	57	26	41
	27.VX416HYDL26	16	59	26	47
	27.VX420HYDL26	20	59	26	47
V5	27.V512HYDL26	12	57	26	41
	27.V520HYDL26	20	59	26	53
	27.V532HYDL62	32	75	62	61

Size	Item No.
$\phi 12 \times \phi 3$	28.1203HYD
$\phi 12 \times \phi 4$	28.1204HYD
$\phi 12 \times \phi 5$	28.1205HYD
$\phi 12 \times \phi 6$	28.1206HYD
$\phi 12 \times \phi 8$	28.1208HYD
$\phi 12 \times \phi 10$	28.1210HYD

内部給油=○

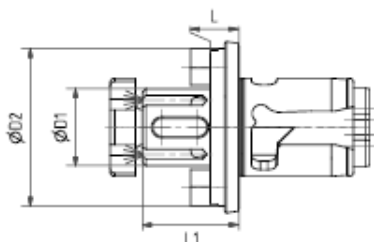

Varia	Item No.	ER	D1	L	L1
VX3	41.VX3SC012L25IK	11	16	25	8
	41.VX3SC116L50IK	16	28	50	5
	41.VX3SC332L83IK	32	50	83	5
VX4	41.VX4SC012L22IK	11	16	22	5
	41.VX4SC116L50IK	16	28	50	5
	41.VX4SC332L83IK	32	50	83	5
V5	41.V5SC116L32IK	16	28	32	5
	41.V5SC325L69IK	25	42	69	5
	41.V5SC332L73IK	32	50	73	5
	41.V5SC440L106IK	40	83	106	5

EWS .Varia VX

フローティングコレットチャック

内部給油=○

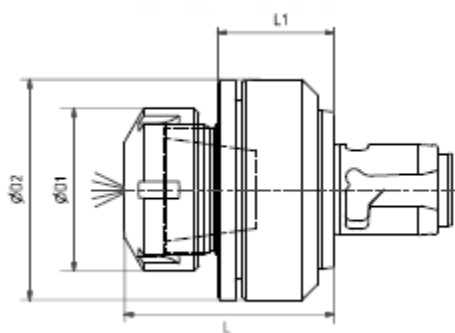

Varia	Item No.	ER	D1	D2	L	L1
VX3	PH31.VX325L63	25	42	58	63	38.5
	PH31.VX332L63	32	50	68	63	36.1
VX4	PH31.VX432L65	32	50	68	65	65
	PH31.VX432L82	32	50	68	82	82
V5	PH31.V532L63	32	50	68	63	33.1
	PH31.V540L75.9	40	63	80	75.9	43.5

EWS .Varia VX

プラグ

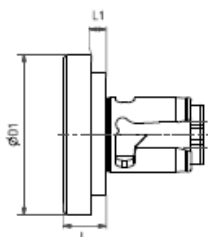

Varia	Item No.	D1	L
VX3	29.VX3S	60	16
VX4	29.VX4S	64	16
V5	29.V5S		20

EWS .Varia VX

プリセットアダプタ SK50

内部給油=○

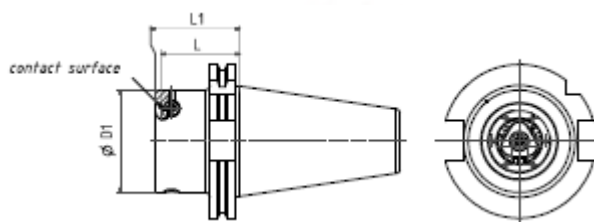

Varia	Item No.	D1	L	L1
VX3	19.SK50VX3	65	50	54
VX4	19.SK50VX4	75	50	54
V5	19.SK50V5		80	89

内部給油=○



Varia	Item No.	D1	L	L1
VX3	19.HSK63VX3UK	65	70	74
VX4	19.HSK63VX4	75	100	104

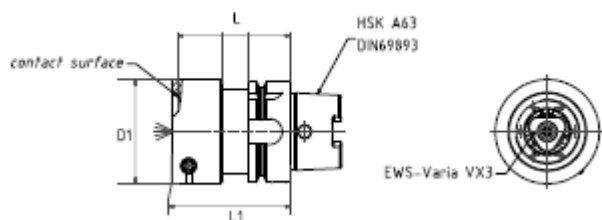

内部給油=○

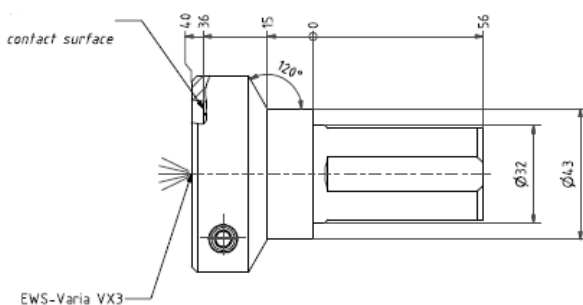

Varia	Item No.
VX3	19.32VX3-ZYL
VX4	19.40VX4-ZYL

19.32VX3-ZYL

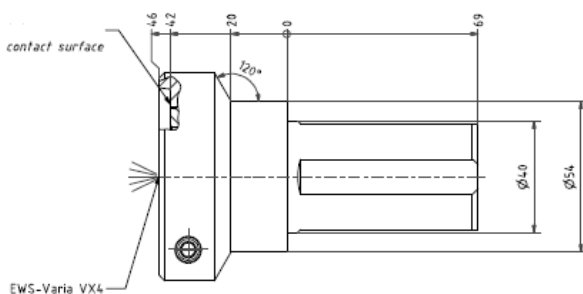

19.40VX4-ZYL

EWS .Varia VX アクセサリ



●トルクレンチ

必須

Varia	Item No.	Nm
VX3, VX4	DSV SW5/05.7NM	5.7
V5	DSV SW5/10NM	10



※必ず適切なトルク量のレンチをご使用ください
※DSV SW5/0.7NMは、Varia VX本体 一度のご注文ごとに1本付属します
追加分は、別途お求めください
※DSV SW5/10NMは、別途お求めください



●クランプ治具

必須

Varia	Item No.
VX3	MB-VX3
VX4	MB-VX4
V5	MB-V5



●保護カバー

Varia	Item No.
VX3	PT-VX3
VX4	PT-VX4
V5	PT-V5

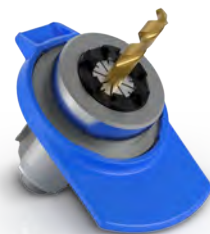

※Variaアダプタのフランジ裏の汚れは精度に影響します
フランジを汚れから守る専用保護カバーです

◆振れ調整式ナット “Zero-Zero”

“Zero-Zero”はERコレットホルダ専用の振れ調整用ナットです。ERコレットホルダに付属の標準ナットと「Zero-Zero」を付け替えるだけで工具の振れ調整が簡単に行える非常に便利なツールです。



ER	Item No.
ER/RD 16 426 E	116 Zero-Zero
ER/RD 20 428 E	120 Zero-Zero
ER/RD 25 430 E	125 Zero-Zero
ER/RD 32 470 E	132 Zero-Zero
ER/RD 40 472 E	140 Zero-Zero

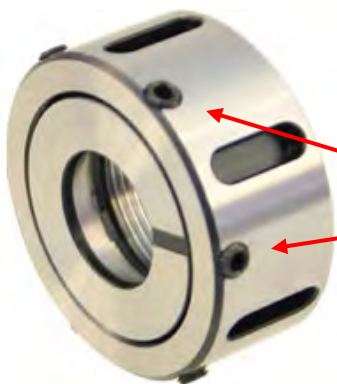

ナット外周のねじを調整し、
刃具の振れを調整できます
調整は市販の六角レンチで可能です

Cominix